

## ΕΠΙΛΟΓΗ ΑΠΟΡΡΟΦΗΤΗΡΑ

### ΟΙ ΤΡΟΠΟΙ ΛΕΙΤΟΥΡΓΙΑΣ

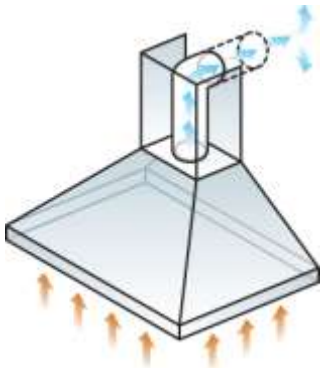

1. με την **εξαγωγή του αέρα** μέσω ενός συστήματος σωληνώσεων, οι μαγειρικοί ατμοί και οι οσμές μεταφέρονται στο εξωτερικό περιβάλλον. Αυτό το σύστημα αντλεί φρέσκο αέρα από το εξωτερικό περιβάλλον και εξασφαλίζει την σωστή κυκλοφορία του αέρα της κουζίνας. Αυτόν τον τρόπο προτείνει η **Falmec** καθώς εγγυάται την μέγιστη ασφάλεια στην κουζίνα.

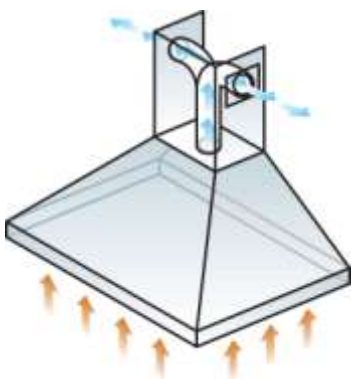

2. με την **ανακύκλωση του αέρα** όπου οι μαγειρικοί ατμοί και οι οσμές καθαρίζονται με την χρήση φίλτρων άνθρακα. Αυτό το σύστημα πρέπει να χρησιμοποιείται μόνο όταν το σύστημα εξαγωγής στο περιβάλλον δεν μπορεί να τοποθετηθεί. Για την ορθή λειτουργία του συστήματος ανακύκλωσης, είναι σκόπιμο να καθαρίζετε τα μεταλλικά φίλτρα κατακράτησης λίπους και να αλλάζετε τα φίλτρα ενεργού άνθρακα περιοδικά.

### Η ΕΠΙΛΟΓΗ ΤΟΥ ΑΠΟΡΡΟΦΗΤΗΡΑ

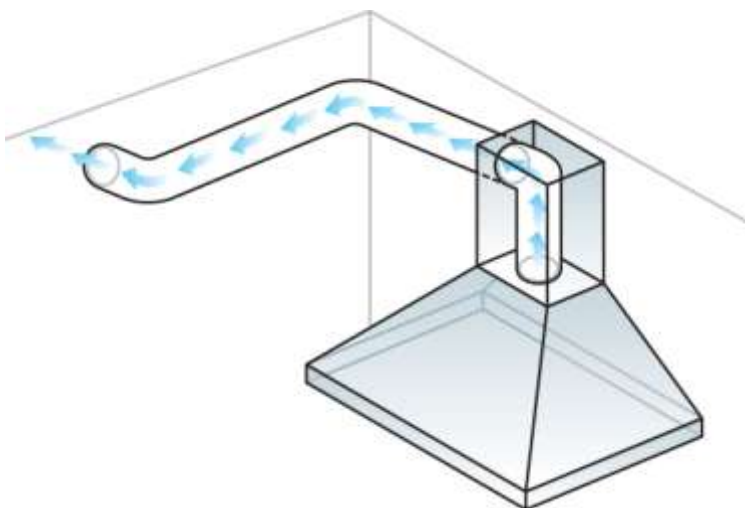

περιβάλλον.

Ξεκινήστε μετρώντας τον χώρο της κουζίνας και βρίσκοντας εκείνον με την καταλληλότερη απορροφητικότητα για τον όγκο του δωματίου. Ο κανόνας είναι να μπορεί ο αέρας να εναλλάσσεται **8 φορές μέσα σε 1 ώρα**. Έπειτα ελέγξτε την εγκατάσταση. Η απόδοση του απορροφητήρα επηρεάζεται από το συνολικό μήκος, τον αριθμό των στροφών και την διάμετρο των αγωγών. Όσο μακρύτερο το σύνολο των αγωγών, τόσο μεγαλύτερη η διάμετρος των αγωγών που πρέπει να χρησιμοποιηθεί. Η **Falmec** συνιστά να χρησιμοποιείτε πάντα αγωγούς με **ελάχιστη διάμετρο 120 χιλ.** και να ακολουθείτε την πλησιέστερη και πιο ίσια διαδρομή μέχρι το εξωτερικό

**Μαρούσι (Εδρα):** Λ. Κηφισίας 3, 151 25, Τηλ.: 210 6837400, Fax: 210 6835026

**Γλυφάδα:** Ανδ. Παπανδρέου 90, 166 74, Τηλ.: 210 9609290, Fax: 210 9609222

**Θεσσαλονίκη:** Εθν. Αντιστάσεως 74, 55 133 Καλαμαριά, Τηλ.: 2310 448272, Fax: 2310 448823

**Γραφεία – Αποθήκη - Service:** Θέση Ρουπάκι – Ρύκια, 19300 Ασπρόπυργος, Τηλ.: 210 5597907, Fax: 210 5599606

<http://www.petco.gr>, [petco@petco.gr](mailto:petco@petco.gr)